

PIATTAFORME AEREE SEMOVENTI A PANTOGRAFO



H 12 SX
H 15 SX
H 18 SX



- **Dimensioni cestello**
6 x 1,8 m *
- **Portata massima 900kg**
- **Pendenza massima**
superabile 45%
- **(4 x 4)**
- **4 ruote motrici**
*** con doppia estensione**



H 12 SX
H 15 SX
H 18 SX

Piattaforme aeree semoventi a pantografo

I Vantaggi Haulotte®

- Doppia estensione per una più ampia superficie di lavoro
- Blocco idraulico differenziale per terreni difficili
- Altezza da terra di 35cm permette l'utilizzo su ogni tipo di terreno
- Stretto raggio di sterzata per una buona manovrabilità
- Altezza e larghezza semplificano manovrabilità e trasporto
- Comandi interamente proporzionali
- Sicurezza aumentata grazie al limitatore di carico
- Robusta, affidabile e di facile manutenzione

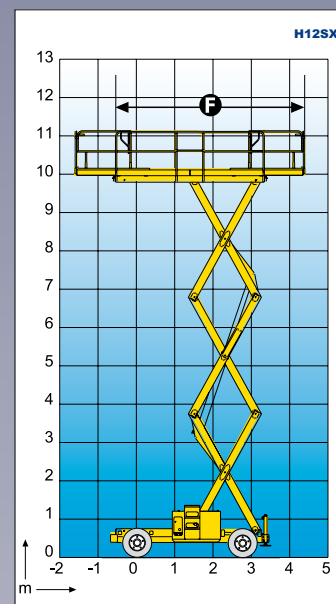
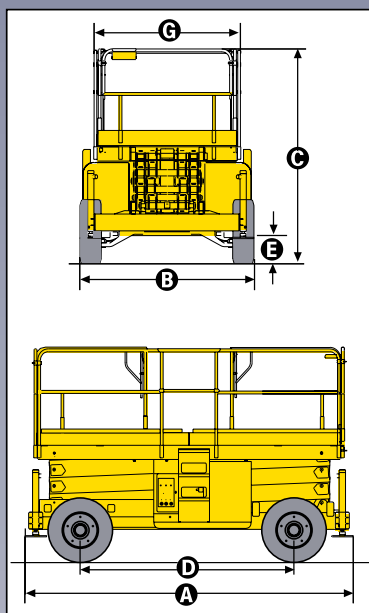

EQUIPAGGIAMENTO STANDART

- Motore diesel Hatz silenzioso
- 4 ruote motrici e 2 ruote sterzanti
- Doppia estensione di 1m
- Limitatore di carico sul cestello
- Batterie 12V - 95Ah
- Alternatore 14V - 50A
- Quadro comandi amovibile
- Ruote con messa in folle
- Contatore
- Clacson
- Anelli per sollevamento e traino
- Freni idraulici
- Sistema manuale per discesa d'emergenza
- Segnalazione appoggio stabilizzatori al suolo
- Stabilizzatori centralizzati

OPZIONI & ACCESSORI

- Marmitta catalitica
- Girofaro
- Avvisatore acustico di traslazione
- Pneumatici larghi 12 x 16,5
- Presa elettrica su cestello
- Faro di lavoro
- Modulo per avvio codificato
- Avvisatore acustico di traslazione e movimenti
- Pneumatici antitraccia
- Kit paesi freddi
- Kit paesi caldi
- Olio biodegradabile

CARATTERISTICHE

	H12 SX*	H15 SX*	H18 SX*
Altezza di lavoro	12 m	15 m	18 m
Altezza piano calpestio	10 m	13 m	16 m
Manovrabile fino a	10 m	10 m	10 m
Portata massima cestello (1 estensione)	900 kg	700 kg	600 kg
Portata massima cestello (2 estensione)	700 kg	500 kg	500 kg
A - Lunghezza	4,18 m		
B - Larghezza	2,25 m		
C - Altezza a riposo con ringhiere	2,57 m	2,77 m	2,96 m
Altezza a riposo senza ringhiere	1,71 m	1,9 m	2,11 m
D - Interrasse	2,75 m		
E - Altezza da terra	27, cm		
F x G - Dimensioni cestello	3,91 m x 1,81 m		
Estensione piattaforma	2 x 1 m		
Portata su estensione	200 kg		
Velocità di traslazione	1,60-6 km/h		
Raggio esterno di sterzata	5,9 m		
tempo salita / discesa	43 sec / 65 sec	46 sec / 57 sec	60 sec / 60 sec
Motore	Diesel 32 CV - 24 kW		
Pendenza massima superabile	40%		
Freni	5°	5°	3°
Pneumatici ripieni in lattice	10 x 16,5"		
Serbatoio idraulico	100 l		
Serbatoio gazolio	65 l		
Peso	5510 kg	6340 kg	7300 kg

* con stabilizzatori



Haulotte 
GROUP